

BAUKEHRMASCHINE **BKM MAXI**

Unser extra robuste Profi im XXL Format für härteste Einsätze und extreme Verschmutzungen



BIS 4 METER KEHRBREITE – SCHNELLE REINIGUNG VON GROSSEN FLÄCHEN

Extra robuste Kehrmaschine zum Aufnehmen und Freikehren für härteste Einsätze und extreme Verschmutzungen. Speziell stark besetzte Bürstenelemente gewährleisten eine effektive Kehrarbeit bei hoher Standzeit. Der großvolumige Schmutzsammelbehälter wird zum Freikehren in geöffneter Position hydraulisch fixiert. Die Maschine wird ebenfalls als rein freikehrende Variante angeboten; die Schmutzsammelwanne ist jederzeit nachrüstbar.



SERIENAUSSTATTUNG

- **Einfache Handhabung bei aufnehmender Maschine:** Dank hydraulisch entleerbarem Schmutzsammelkasten.
- **Hocheffektive Kehrleistung:** Selbst auf unebenen Flächen durch die pendelnde Parallelogrammaufhängung.
- **Extra robust:** Verwindungssteife Rahmenkonstruktion und Vollgummi-Schwerlastrollen für extreme Einsatzzwecke.
- **Schwenkeinrichtung:** Ermöglicht ein müheloses Freikehren und flexible Einsatzmöglichkeiten.
- **Zwei innenliegende Motoren:** Sorgen für wartungsarme und sichere Nutzung, schützen vor Verschleiß und Schäden.
- **Pulverbeschichtung:** Sorgt für eine besonders langlebige und widerstandsfähige Farboberfläche.
- **Anpassbar an jedes Trägerfahrzeug:** Schnellwechsleraufnahmen erlauben eine einfache Kombination mit allen Trägerfahrzeugen.
- **Flexible Nutzung:** Kompakte Hydrauliksteuerung ermöglicht die Nutzung mit verschiedenen Fahrzeugtypen.
- **Hydraulikparkplatz:** Sicheres Befestigen der Schläuche für einen ordentlichen Arbeitsplatz.

TECHNISCHE DATEN

	270	300	350	400
Arbeitsbreite (mm)	2.700	3.000	3.500	4.000
Arbeitsbreite geschwenkt (mm)	2.430	2.700	3.140	3.600
Arbeitsbreite mit Seitenbesen (mm)	3.000	3.300	3.800	4.300
Kehrwalzendurchmesser (mm)	815	815	815	815
Gewicht in Grundausstattung (kg)	1.499	1.553	1.695	1.784
Volumen Schmutzsammelbehälter (l)	1.147	1.267	1.467	1.667
Min. Hydraulikleistung der Trägerfahrzeuge (l/min)	80	80	80	80

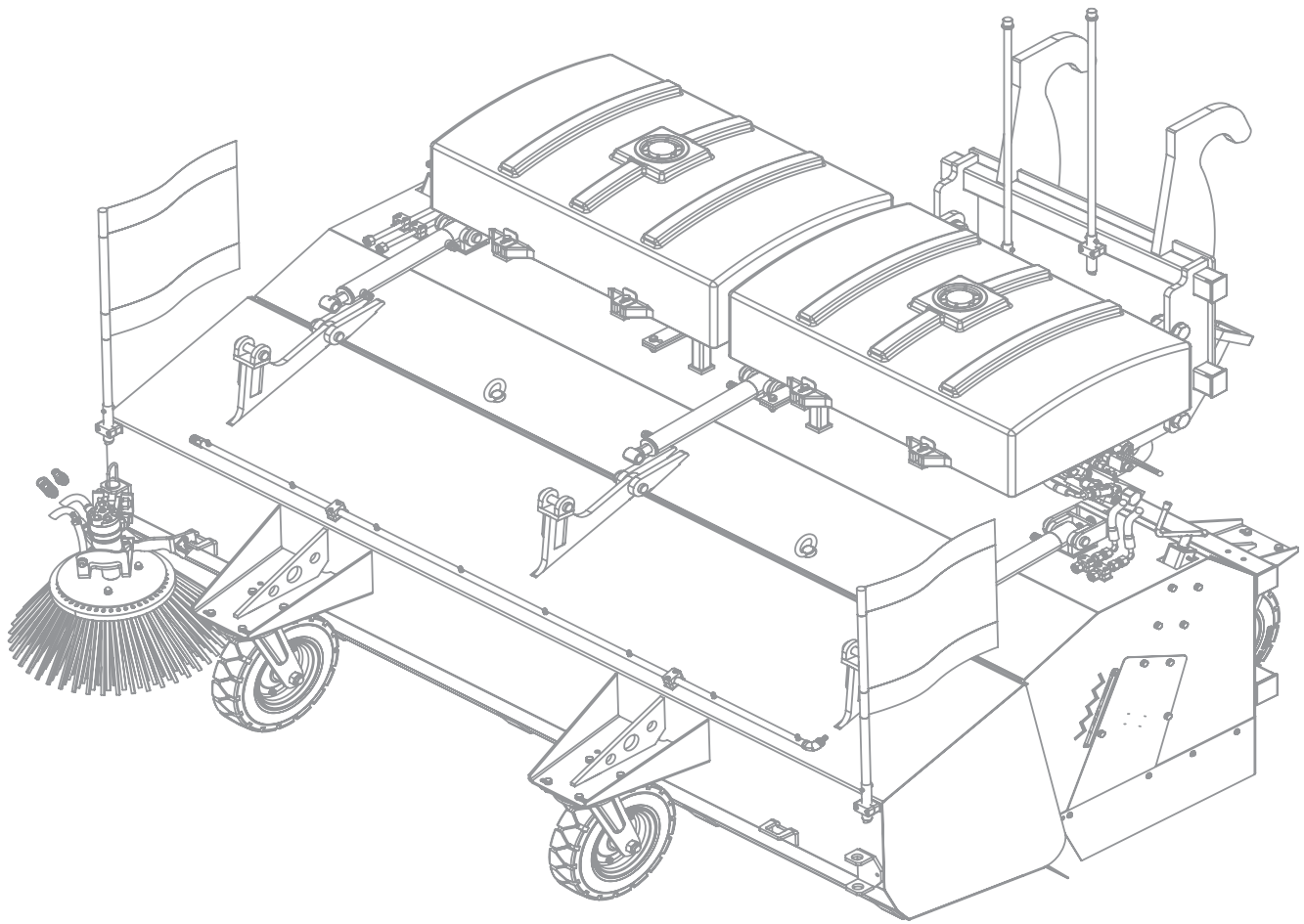

EINSATZGEBIET IM SOMMER

- Grobe bis extreme Verschmutzung
- Baustellen, Kiesgruben, Steinbrüche
- Straßenbau, Großbaustellen
- Industrie- und landwirtschaftliche Areale, Militäranlagen, Flugplätze



EINSATZGEBIET IM WINTER

- Entfernung von Eis und Schnee auf Straßen und Gehwegen bei leichter Schneedecke
- Schlammkehren



ON TOP – IHRE OPTIONEN

- **Pulverbeschichtung** in Ihrer individuellen Wunschfarbe
- **Sprüheinrichtung** mit bis zu 440 l Wassertank für besonders staubarmes Kehren
- **Hydraulische Schwenkeinrichtung** aus der Fahrerkabine steuerbar
- **Anpassbare Seitenbesen** für optimale Reinigung schwer erreichbarer Bereiche
- **Verstärkte Laufrollen** für lange Haltbarkeit, selbst bei schwersten Einsatzbedingungen
- **Betriebsstundenzähler** und **Dokumentenbox**
- **Elektrokomponenten** auf der Steckerbelegung für individuelle Funktionsbelegung