

# BAUKEHRMASCHINE **BKM 100**

*Sobernheimer vereint das Beste*



## MAXIMALE KEHRLEISTUNG UND DABEI BESONDERS FLEXIBEL

Dank umfangreicher Konfigurationsmöglichkeiten passt sich die Maschine exakt Ihrem Bedarf an. Für besonders harte Einsätze sind Schmutzsammelkasten und Aufkratzvorrichtung in einer Einheit kombinierbar. Je nach Bedarf ist die Maschine auch einfach als freikehrende Variante verfügbar. Zudem überzeugt die robuste Bauweise mit verstärkter 32er Motorwelle für maximale Langlebigkeit – selbst unter extremen Bedingungen.



## SERIENAUSSTATTUNG

- **Einfache Handhabung bei aufnehmender Maschine:** Dank hydraulisch entleerbarem Schmutzsammelkasten.
- **Extra robust:** Verwindungssteife Rahmenkonstruktion und Vollgummi-Schwerlastrollen für extreme Einsatzzwecke.
- **Schwenkeinrichtung:** Ermöglicht ein müheloses Freikehren und flexible Einsatzmöglichkeiten.
- **Verstärkte 32er Motorwelle:** Sorgt für eine besonders robuste und langlebige Konstruktion, reduziert Verschleiß und erhöht die Einsatzdauer.
- **Pulverbeschichtung:** Sorgt für eine besonders langlebige und widerstandsfähige Farboberfläche.
- **Anpassbar an jedes Trägerfahrzeug:** Schnellwechsleraufnahmen erlauben eine einfache Kombination mit allen Trägerfahrzeugen.
- **Flexible Nutzung:** Kompakte Hydrauliksteuerung ermöglicht die Nutzung mit verschiedenen Fahrzeugtypen.
- **Hydraulikparkplatz:** Sicheres Befestigen der Schläuche für einen ordentlichen Arbeitsplatz.

TECHNISCHE DATEN	200	220	240	260	280
Arbeitsbreite (mm)	2.000	2.200	2.400	2.600	2.800
Arbeitsbreite geschwenkt (mm)	1.810	1.990	2.170	2.350	2.530
Arbeitsbreite mit Seitenbesen (mm)	2.300	2.500	2.700	2.900	3.100
Kehrwalzendurchmesser (mm)	600 - 700	600 - 700	600 - 700	600 - 700	600 - 700
Gewicht in Grundausstattung (kg)	712	788	864	936	1.017
Volumen Schmutzsammelbehälter (l)	497	544	591	638	685
Min. Hydraulikleistung der Trägerfahrzeuge (l/min)	25	25	35	35	35

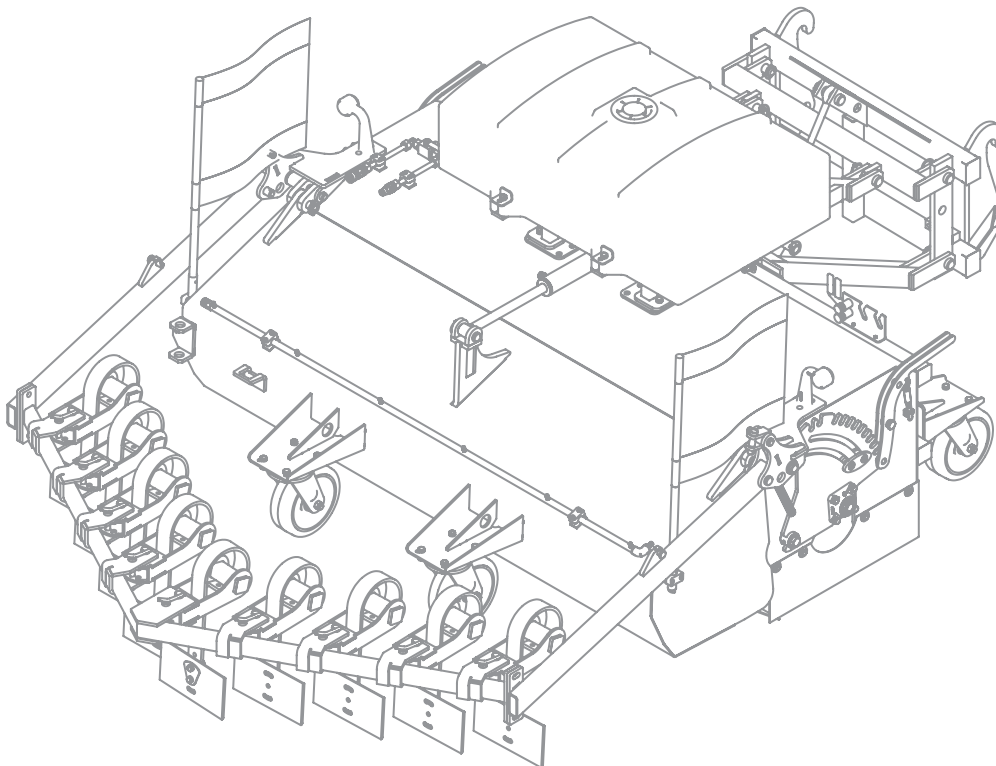

## EINSATZGEBIET IM SOMMER



- Grobe bis extreme Verschmutzung
- Baustellen, Kiesgruben, Steinbrüche
- Straßenbau, Großbaustellen
- Industrie und landwirtschaftliche Areale, Militäranlagen, Flugplätze
- Recyclingbetriebe

## EINSATZGEBIET IM WINTER



- Entfernung von leichter Eis- und Schneedecke auf Straßen und Gehwegen
- Schlammkehren

## ON TOP - IHRE OPTIONEN

- **Pulverbeschichtung** in Ihrer individuellen Wunschfarbe
- **Sprüheinrichtung** mit bis zu 440 l Wassertank für besonders staubarmes Kehren
- **Anpassbare Seitenbesen** für optimale Reinigung schwer erreichbarer Bereiche
- **Verstärkte Laufrollen** für lange Haltbarkeit
- **Hydraulische Schwenkeinrichtung**, aus der Fahrerkabine steuerbar
- **Hydraulische Seitenverschiebung**
- **Umlaufende Gummischürze** für staubarmes Kehren
- **Mechanischer Antrieb** über Gelenkwelle
- **Elektrokomponenten** auf der Steckerbelegung für individuelle Funktionsbelegung
- **Betriebsstundenzähler** und **Dokumentenbox**
- **Aufkratzvorrichtung** für hartnäckige Verschmutzungen oder **Leichtgutschubvorrichtung**; auch in aufnehmender Konfiguration möglich
- **Hochdruckschwemmvorrichtung**